

60x60 \varnothing 575x575mm 30x120 \varnothing 275x1175mm

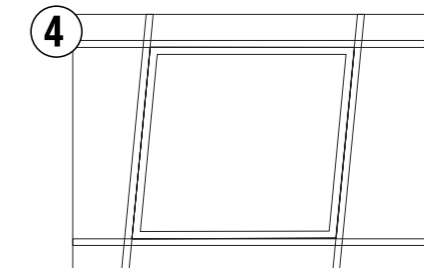
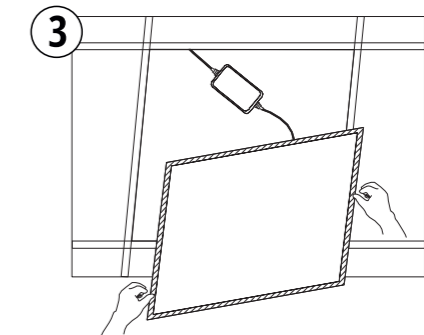
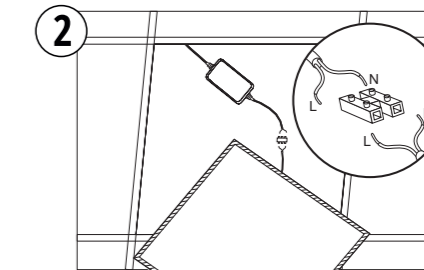
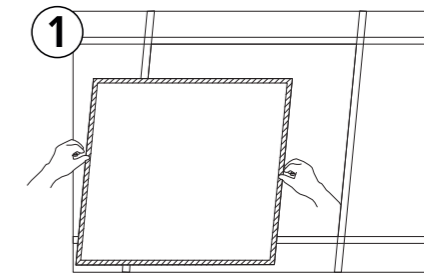
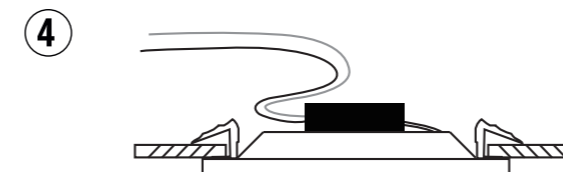
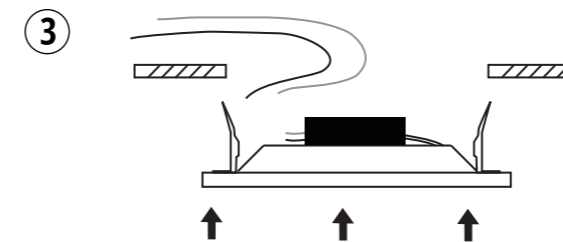

! 

PL: Nie ma w zestawie
 EN: Not included
 DE: Nicht im Set enthalten
 CZ: Není součástí sady
 HR: Nije uključeno
 SE: Ingår ej
 SR: Ниле укључен
 IT: Non incluso nel kit
 FR: Non inclus
 SK: Nie je súčasťou balenia
 RO: Nu este inclus în set
 RU: Нет в комплекте
 EE: Ei sisalda
 SI: Ni vključen
 FI: Ei sisälly
 LT: Nėra rinkinyje
 LV: Nav iekļauts komplektā
 BG: Не е включен в комплекта
 HU: A készlet nem tartalmazza
 NO: Ikke inkludert

PL Wyrób: LED CAPRI PROFESSIONAL

Parametry: 40W, 230V, 50Hz

UWAGA:

- Przed montażem sprawdzić czy oprawa działa poprawnie. Nie wolno montować oprawy z widocznymi uszkodzeniami obudowy, przewodu zasilającego.
- Podczas montażu należy odłączyć zasilanie oraz zachować zasady BHP.
- Poprawnie zamontowany panel można podłączyć jedynie do sprawnej instalacji elektrycznej.
- Prace związane z podłączeniem elektrycznym powinny być wykonywane przez specjalistę z odpowiednimi uprawnieniami elektrycznymi.
- Oprawa wykorzystuje niewymienialne diody LED, w przypadku ich uszkodzenia należy wymienić całą oprawę.
- W przypadku uszkodzenia szybki ochronnej należy ją wymienić na nową lub zaprzestać eksploatacji oprawy.

niebieski – N; brązowy-L

CZ Výrobek: LED CAPRI PROFESSIONAL

Parametry: 40W, 230V, 50Hz

POZOR:

- Před montáží zkontrolujte, jestli svítidlo správně funguje. Je zakázáno montovat svítidla s viditelným poškozením krytu a napájecího obvodu.
- Během montáže je třeba odpojit napájení a zachovávat předpisy o bezpečnosti práce.
- Správně namontované svítidlo můžeme připojit jen ke správně fungující elektrické síti.
- Práce spojené s připojením k elektrické síti musí provádět odborník s odpovídajícím oprávněním pro elektrické práce.
- Svítidlo používá nevyměnitelné diody LED, v případě jejich poškození je nutné vyměnit celé svítidlo.
- V případě poškození ochranného krytu je nutné ho vyměnit za nový nebo přestat svítidlo používat.

modrá – N; hnědá – L

